

TURBO®
RACING

DIGITAL PROPORTIONAL RADIO CONTROL

INSTRUCTION MANUAL
使用说明书

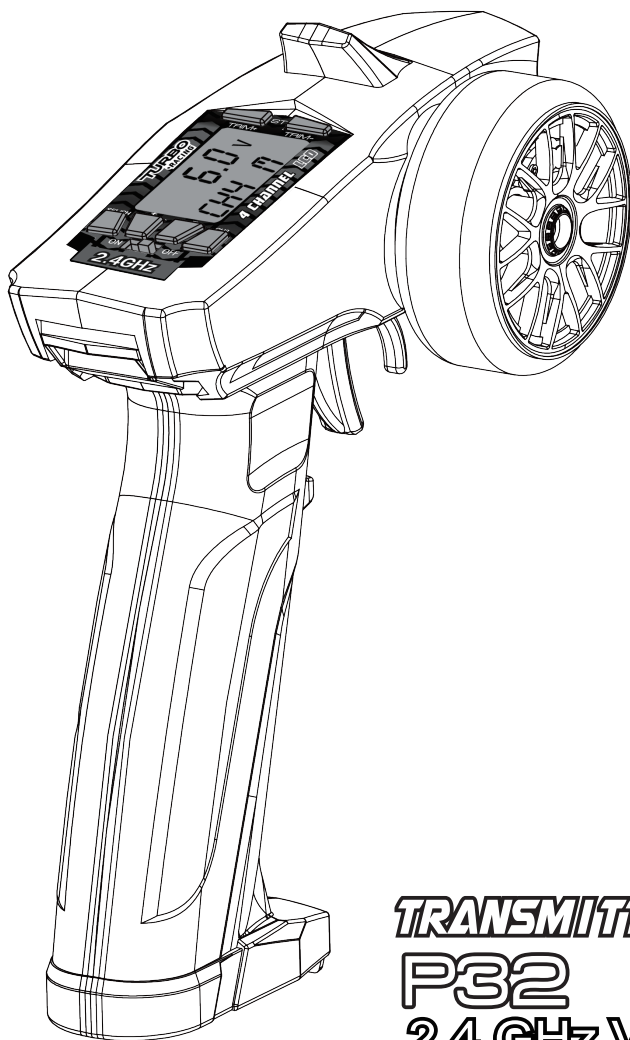

TRANSMITTER KIT
P32
2.4 GHz VT-System

简介

感谢您选择使用我们公司的产品！如果您这是您第一次使用遥控系统，请您在使用之前仔细阅读此说明书，并严格按说明要求进行操作。在操作过程中遇到问题同样可以查看说明书。说明书在使用完后请妥善保管好，以备后用。再次感谢您使用我们的产品，并希望带给您带来一个有趣又精妙的全新世界。

服务

如果您在使用我们的产品中发现任何问题，请您第一时间查看说明书。或者您需要我们的相关信息，您可以通过我们的网站联系我们：

www.turboracing.net

版权所有新石器创新技术有限公司

RoHS

FC

CE



MADE IN CHINA



安全警告必须严格执行，任何不遵守安全警告而导致的损失，本公司不承担任何责任。本产品并非玩具，只适合14岁以上人群使用。请勿让儿童接触本产品，在有儿童出现的场景操作时请务必特别小心注意。

遥控器基本参数

规格参数

类型	发射机	
型号	P32	
工作频段	2.4 GHz	
通道数	4 通道	
输入电压	AAA x4	
尺寸	长度 (毫米)	137.00
	高度 (毫米)	162.30
	宽度 (毫米)	68.60

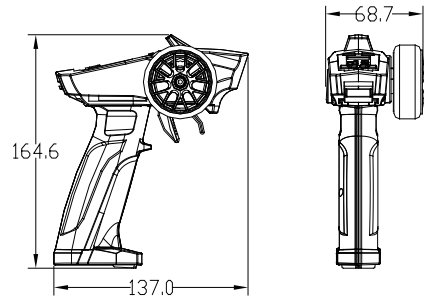

接收机基本参数

规格参数

类型	接收机	陀螺仪接收机
型号	RX41	RX49
通道数	4 通道	
输入电压	4.8 -10.0V	
是否防水	防水	
外观尺寸	34.09 x 13.60 x 18.11	

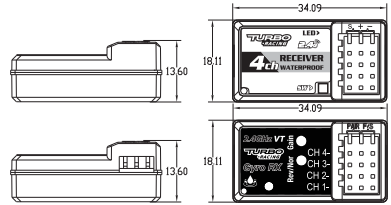

规格参数

类型	接收机
型号	RX47
通道数	6 通道
输入电压	4.8 -10.0V
是否防水	防水
外观尺寸	36X26X14mm

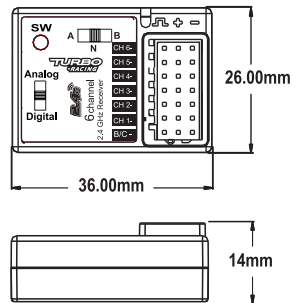

功能说明

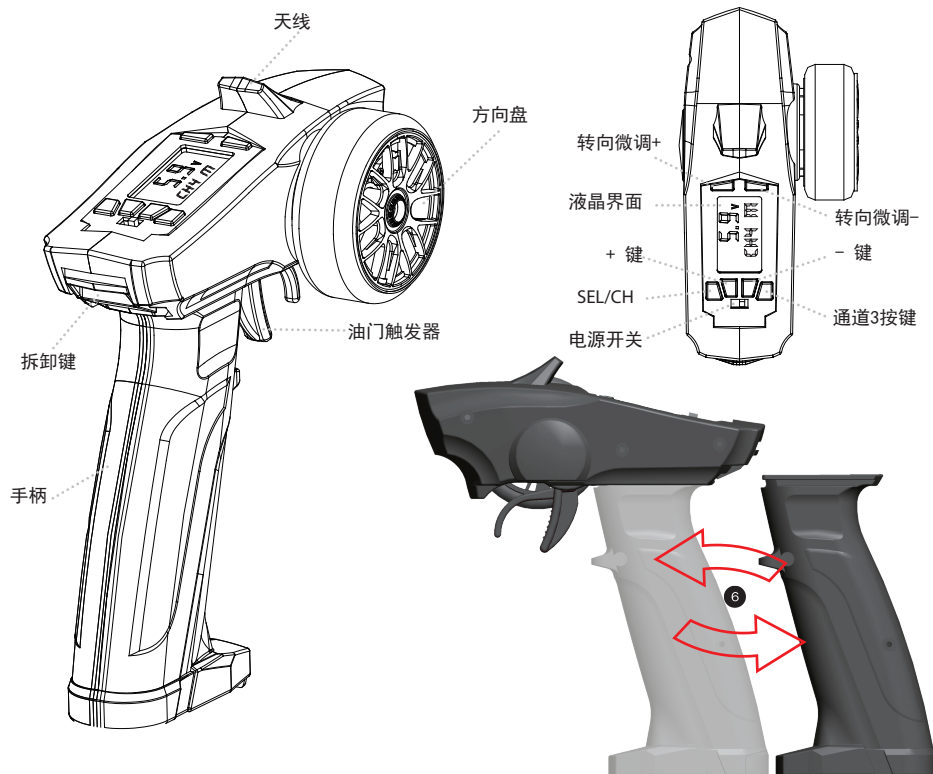

拆卸手柄并安装。

1. 按住按钮
2. 取出手柄
3. 按下按钮，安装手柄

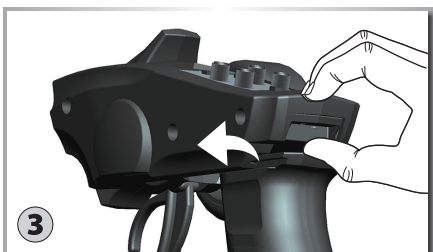
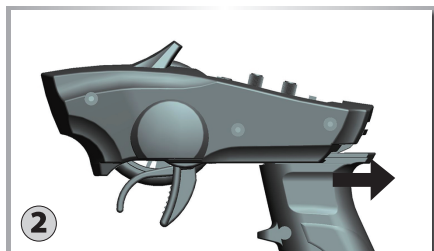
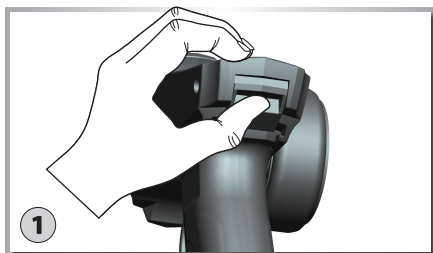

电池安装

使用AAA电池或镍氢电池，当电压低于4.5V 0.2, LED开始闪烁。

1. 从遥控器上拆下电池盖。
2. 根据电池支架上的极性标记插入四个新AAA电池。
3. 重新安装电池盖。

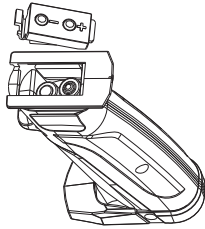

接收器安装和连接

装置

为了实现无线电系统的全工作范围，接收器天线必须完好无损并正确安装。它应该安装尽可能多的垂直天线。天线的末端应该包含在天线管内。

安装时：

- 确保天线或天线管中没有扭结。
- 切勿将天线的末端折叠在管上，这将减小系统的工作范围并损坏天线。
- 确保接收器安装牢固或垫有衬垫，以防受到严重冲击。

⚠ 警告: 不要试图给不可充电电池充电，否则会导致爆炸。

连接器 (RX41)

1. 转向伺服 (通道1)
2. 油门伺服 (通道2)
3. 通道3 伺服 (通道3)
4. AUX (通道4) 链接外部电池

⚠ 警告: 切勿将电压高于10.0V的电池连接到接收器，否则会损坏电子设备。

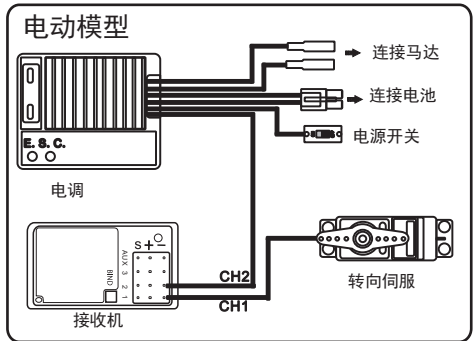

发射器和接收器配对(RX41)

1. 打开接收器电源，按一下对码键，接收器的LED进入速闪烁。

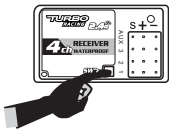

2. 打开发射机



3. 当接收器上的LED灯由闪烁转为常亮时，表示发射机与接收机信号接通。

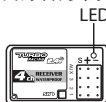

注意：出厂时，原装附带的发射器与接收器已经绑定。只有在安装新的发射器或接收器时，上述过程才是必要的。

连接器(RX47)

用户组模式 A/N/B, 出厂默认N模式。
我们增加了三种用户组模式, 带开关调整, 但现在这个功能只能用于遥控带用户组模式, 才能使用。

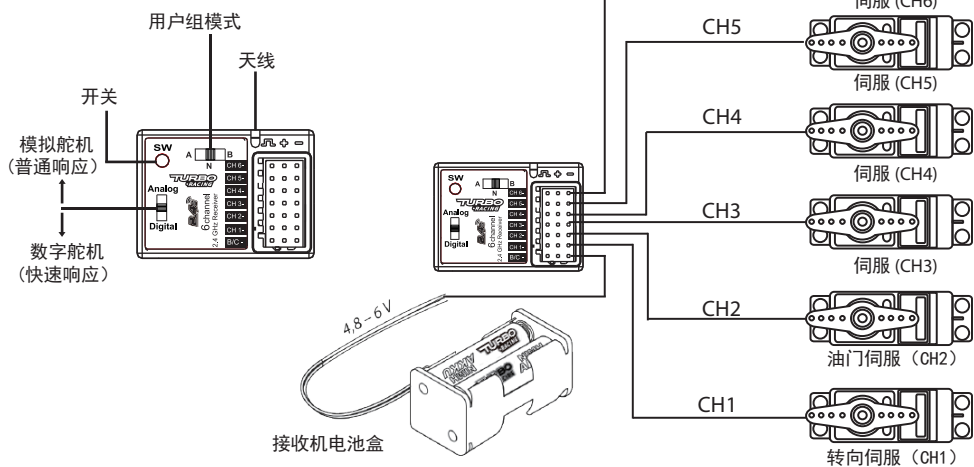

警告: 切勿将电压高于10.0V的电池连接到接收器, 否则会损坏电子设备。

发射器和接收器配对(RX47)

1. 打开接收器电源, 按下SW键, 接收器的LED会快速闪烁。
提示: 配对时, 用户组模式默认N模式

默认N模式

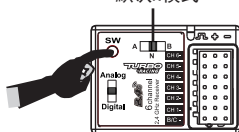

2. 打开发射机。



3. 当接收器上的LED灯由闪烁转为常亮时, 表示发射机与接收机信号接通。

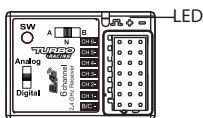

注意: 无线电系统安装程序已经绑定。只有在安装新的发射器或接收器时, 上述过程才是必要的。

连接器(RX49)

1. 转向伺服(通道1)
2. 油门伺服(通道2)
3. 通道3 伺服(通道3)
4. 通道4 伺服 通道4 (连接外部电池)



警告:切勿将电压高于10.0V的电池连接到接收器,否则会损坏电子设备。

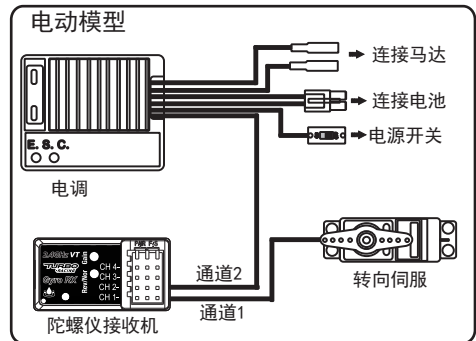

发射器和陀螺仪接收机配对(RX49)

1. 打开接收机电源,将对码线绑定到接收器上的“引脚”。接收器上的LED将快速闪烁。

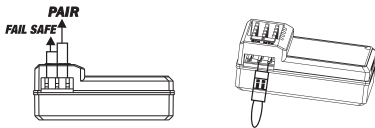

2. 打开发射机,然后从接收器上拆下对码线。

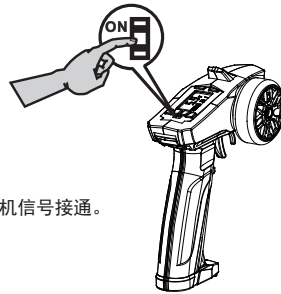

3. 当接收器上的LED灯由闪烁转为常亮时,表示发射机与接收机信号接通。

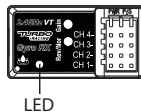

注意:无线电系统安装程序已经绑定。只有在安装新的发射器或接收器时,上述过程才是必要的。

按钮1:(增益)

灵敏度调节

分八步可调,LED的闪烁次数表示,其中1次为最敏感,7次为最不敏感,设置8关闭陀螺仪,反之亦然。

按钮2:(REV/NOR)

改变驾驶方向

把车向左开方向盘应该向左转。如果没有,表示转向方向设置不正确。按住Nor/Rev按钮3-4秒,LED会闪烁两次,表示转向成功。

液晶功能说明

CH4 M:M代表中
CH4 L:L代表底
CH4 H:H代表高

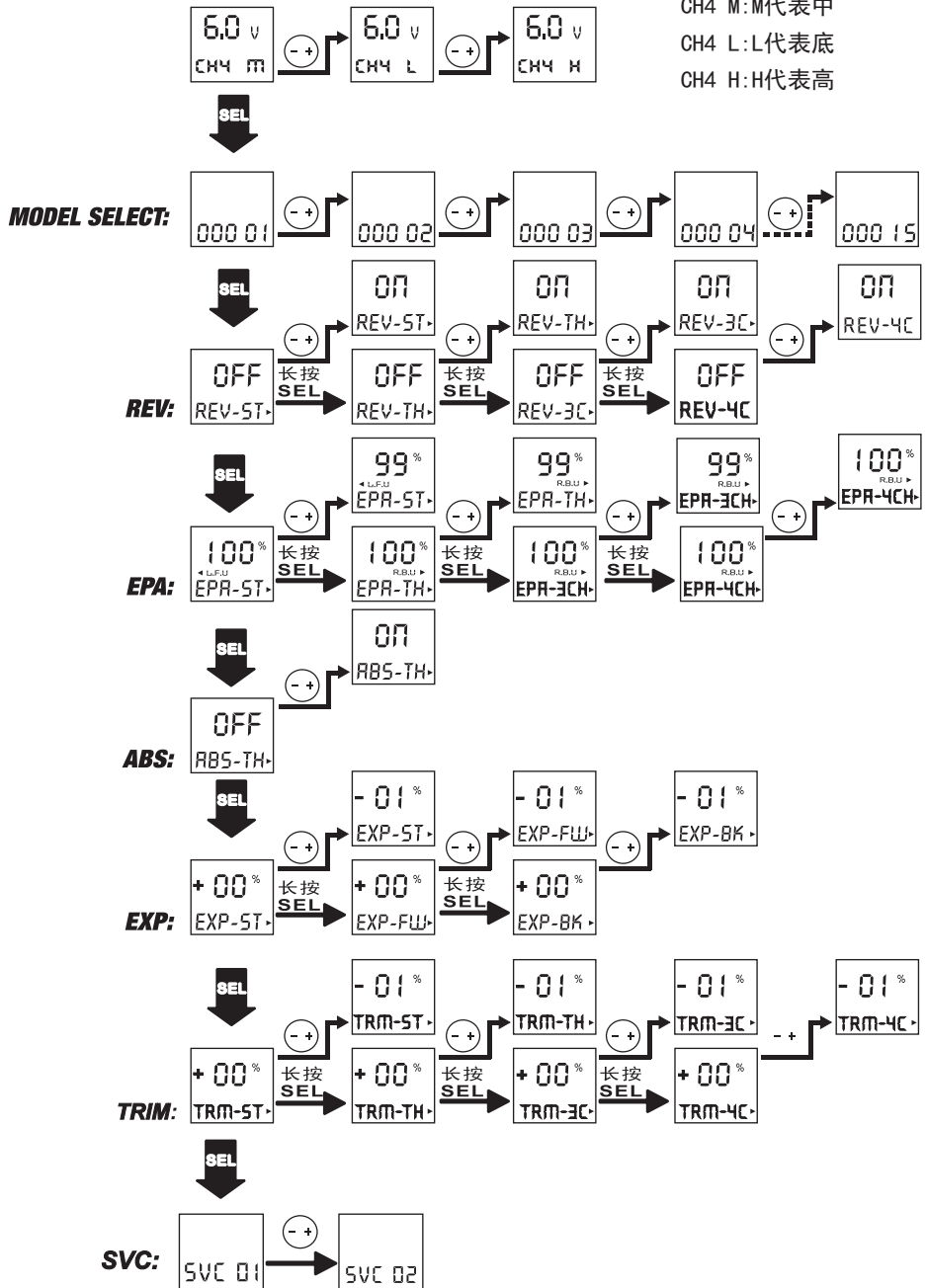

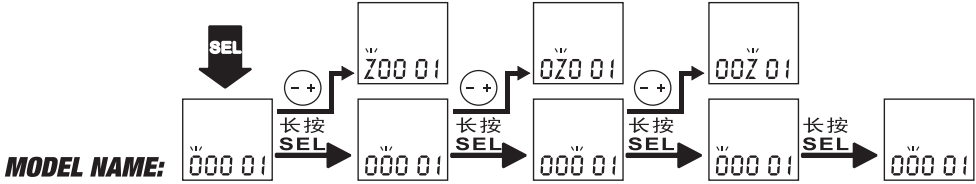
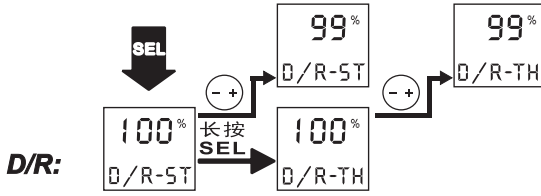

发射机调节

A. 油门

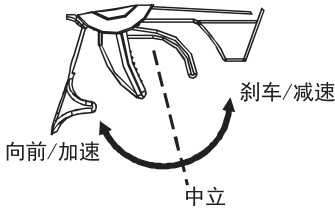

B. 方向盘

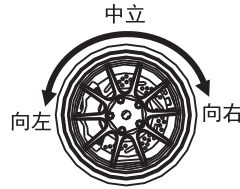

失控保护功能设置

把TH扳机向前或向后拉到用户想要的位置，并保持不动，按下接收机SW按键约2秒 LED灯快速闪烁5秒。松开SW按键 再松开TH扳机，把发射机电源开关关掉。接收机的油门通道即会进入失控保护的位置。



安全信息

1. 请不要在夜晚或雷雨天气使用本产品，恶劣的天气环境有可能导致遥控设备失灵。
2. 当您感到疲倦、不舒服，或在摄入酒精或服食导致麻醉或兴奋药物后，不要操作本产品。否则可能对设备或他人造成严重的伤害。
3. 操作前，务必确认电池有足够的电池电量。
4. 远离儿童。
5. 为了防止腐蚀，如果电池将储存一周以上，请从发射机中取出电池。

护理

1. 使用干净的干布或软毛刷清洁设备。
2. 切勿使用化学清洁剂，因为这可能会损坏敏感的电子产品和塑胶。

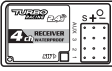
包装内容

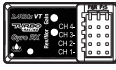
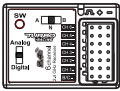
NO:	Model	Sum	Pemrks
1	4通道发射机 (P32) 	1	
2	4通道接收机 (RX41) 	1	
3	说明书 	1	
4	4通道陀螺仪接收机 (RX49) 	1	可选
5	6通道接收机 (RX47) 	1	可选